

# LES VOILETS ROULANTS

Garantie  
**5ans**  
MOTEUR

Garantie  
**2ans**  
VOILETS

## Comment choisir ses volets roulants ?

Il s'agit de répondre :

- **A un besoin d'isolation thermique ou phonique**
- **A un besoin de sécurité**
- **A un besoin de confort**

(Ne plus avoir besoin d'ouvrir les fenêtres pour manipuler les volets grâce à une manœuvre électrique)

## Les matériaux

3 types de matériaux équipent les lames de volets roulants :

- **PVC** : non distribué par Inter Stores
  - **Alu + mousse polyuréthane** : ce sont les lames AHS 40 et AHS 56
  - **Alu + mousse haute densité** : ce sont les lames DUR 40 et DUR 55
- **Lame AHS40** : la lame la plus vendue car elle répond à la plupart des besoins.  
 → **Lame AHS56** : pour une meilleure résistance à la pression ou pour des raisons esthétiques.  
 → **Lame DUR40** : pour un besoin de sécurité et de résistance au vent ou pour avoir un produit de très grande qualité.  
 → **Lame DUR55** : pour répondre à toutes les situations extrêmes.

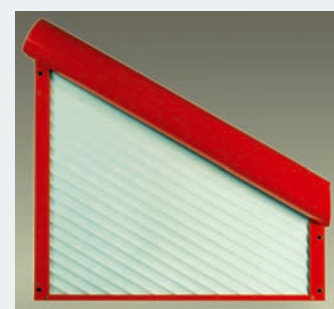

## Les formes de coffre

Il existe 4 types de coffres pour les volets roulants monoblocs :

- **Coffre carré A**, coloris : blanc, brun, gris, gris métal
- **Coffre à pans coupés B**, coloris : blanc, beige, brun, gris, gris métal, ivoire
- **Coffre quart de rond C**, coloris : blanc, beige, brun, gris, gris métal
- **Coffre rond D**, coloris : blanc, beige, brun, gris, gris métal

COFFRES  
**COLORIS RAL**  
EN OPTION

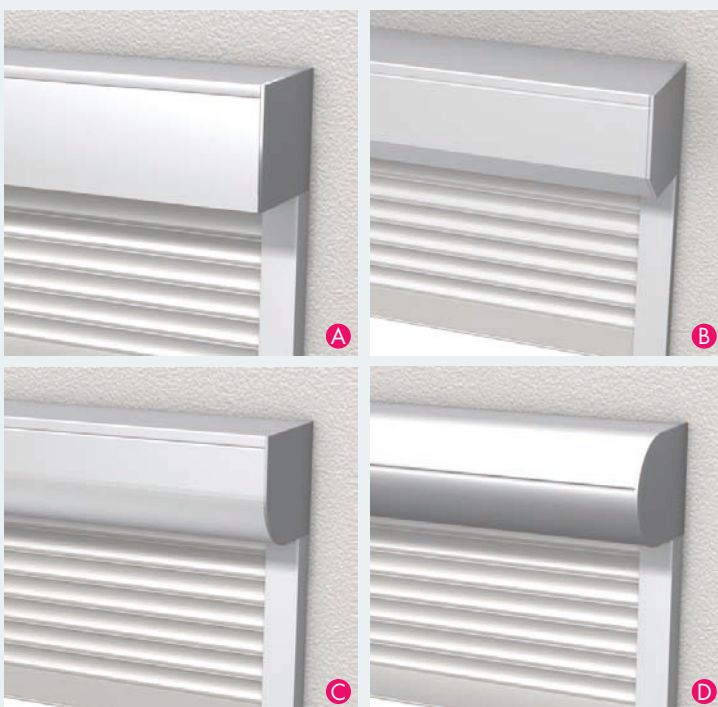

### Caissons A et B manœuvre électrique

Hauteur caisson (mm)	Avec attaches métalliques	Avec sécurité ZF
125	820	-
138	1160	600
150	1370	1010
165	1780	1500
180	2240	1960
205	3260	2740

# Les types de volets roulants



## Le volet roulant traditionnel 1 et 2

C'est un volet roulant comme il s'en fabrique depuis des siècles, comprenant :

- **1 paire de coulisses** avec joint brosse ou néoprène.
- **1 axe d'enroulement** avec une manœuvre par treuil ou motorisation électrique.
- **1 tablier** composé selon le choix des différentes lames.

Pour sa pose, il suffit de prévoir à la construction :

- 1 coffre tunnel dans la maçonnerie,
- 1 caisson bois à l'intérieur ou à l'extérieur de l'habitation.

## Le bloc-baie 3

Ce produit regroupe à lui seul la fenêtre et le volet.

Il s'installe en même temps que la fenêtre et permet de réaliser des économies sur l'achat d'une fenêtre et d'un volet roulant.

## Le volet roulant monobloc 4

C'est un volet roulant spécialement conçu pour la rénovation des maisons. Quand il n'y a pas de réservation prévue pour recevoir un volet roulant comme un coffre bois ou un tunnel, c'est le volet roulant Monobloc qu'il vous faut.

Cela comprend :

- **1 coffre** en aluminium plié avec double laquage au four, fermé sur 4 côtés.
- **2 flasques** en fonte d'aluminium coulées sous pression, avec tenons d'emboîtement.
- **2 coulisses** à chambre creuse avec joint brosse ou néoprène.
- **1 axe d'enroulement** avec une manœuvre par treuil ou motorisation électrique.
- **1 tablier** composé selon le choix des différentes lames.

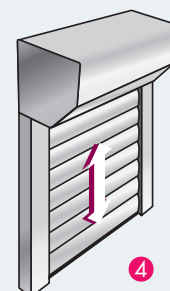
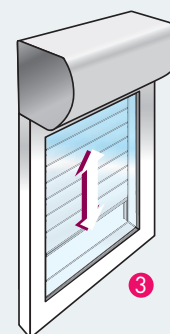
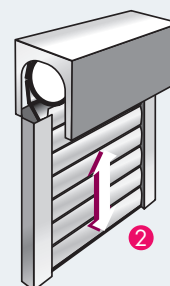
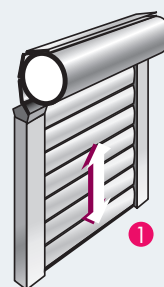

# Les types de poses

## Pour les traditionnels

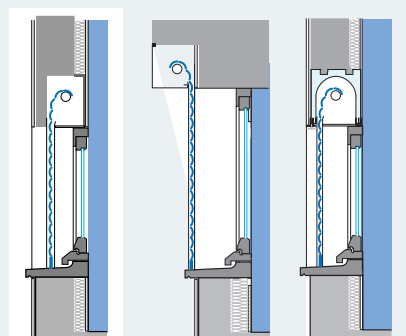

Pose tableau  
Enroulement  
dans un coffre  
bois intérieur

Pose de face  
ou tableau  
Enroulement  
extérieur  
dans un coffre  
bois

Pose tableau  
dans coffre  
tunnel  
Enroulement  
intérieur

## Pour les monoblocs

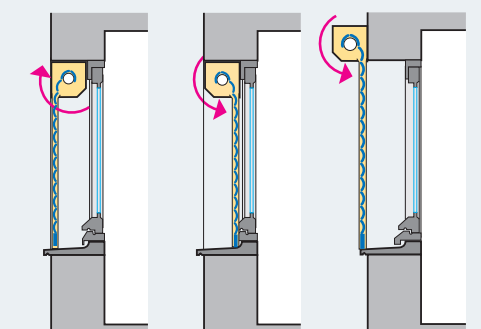

Pose tableau  
Enroulement  
intérieur

Pose tableau  
Enroulement  
extérieur

Pose de face  
Enroulement  
extérieur